



SAS CARGO GROUP A/S

**Kystvejen 40
2770 Kastrup**

CVR-nr. 25 73 64 43

Årsrapport 2018/19

(01-11-2018 - 31-10-2019)

Generalforsamling afholdt den 28. januar 2020.

Mürvet Sahin
Dirigent

Indholdsfortegnelse

	<u>Side</u>
Selskabsoplysninger	1
Ledelsespåtegning	2
Den uafhængige revisors erklæringer	3
Ledelsesberetning	6
Anvendt regnskabspraksis	10
Resultatopgørelse for 2018/19	14
Balance pr. 31.10.2019	15
Egenkapitalopgørelse pr. 31.10.2019	17
Noter	18

Selskabsoplysninger

SAS CARGO GROUP A/S

Kystvejen 40

2770 Kastrup

CVR-nr. 25 73 64 43

Hjemstedskommune: Tårnby

Telefon: 32 32 00 00

Internet: www.sascargo.com

E-mail: sas.cargo@sas.dk

Bestyrelse:

Kjetil Håbjørg (Formand)

Mattias Forsberg

Thomas Fischer

Mürvet Sahin

Vibeke Haans

Hans-Erik Bakkland

Direktion:

Leif Rasmussen

Revision:

KPMG

Statsautoriseret Revisionspartnerselskab

Dampfærgevej 28

2100 København Ø

Ledelsespåtegning

Bestyrelse og direktion har dags dato behandlet og godkendt årsrapporten for SAS CARGO GROUP A/S for regnskabsåret 1. november 2018 - 31. oktober 2019.

Årsrapporten aflægges i overensstemmelse med årsregnskabsloven.

Det er vores opfattelse, at årsregnskabet giver et retvisende billede af selskabets aktiver, passiver og finansielle stilling pr. 31. oktober 2019 samt af resultatet af selskabets aktiviteter for regnskabsåret 1. november 2018 - 31. oktober 2019.

Ledelsesberetningen indeholder efter vores opfattelse en retvisende redegørelse for de forhold, beretningen omhandler.

Årsrapporten indstilles til generalforsamlingens godkendelse.

Kastrup, den 28. januar 2020.

Direktion:

Leif Rasmussen

Bestyrelse:

Kjetil Håbjørg (Formand) Mattias Forsberg Thomas Fischer

Hans-Erik Bakkland Vibeke Haans Mürvet Sahin

Den uafhængige revisors revisionspåtegning

Til kapitalejerne i SAS Cargo Group A/S

Konklusion

Vi har revideret årsregnskabet for SAS Cargo Group A/S for regnskabsåret 1. november 2018 – 31. oktober 2019, der omfatter resultatopgørelse, balance, egenkapitalopgørelse, anvendt regnskabspraksis og noter. Årsregnskabet udarbejdes efter årsregnskabsloven.

Det er vores opfattelse, at årsregnskabet giver et retvisende billede af virksomhedens aktiver, passiver og finansielle stilling pr. 31. oktober 2019 samt af resultatet af virksomhedens aktiviteter for regnskabsåret 1. november 2018 – 31. oktober 2019 i overensstemmelse med årsregnskabsloven.

Grundlag for konklusion

Vi har udført vores revision i overensstemmelse med internationale standarder om revision og de yderligere krav, der er gældende i Danmark. Vores ansvar ifølge disse standarder og krav er nærmere beskrevet i revisionspåtegningens afsnit "Revisors ansvar for revisionen af årsregnskabet". Vi er uafhængige af virksomheden i overensstemmelse med internationale etiske regler for revisorer (IESBA's Etiske regler) og de yderligere krav, der er gældende i Danmark, ligesom vi har opfyldt vores øvrige etiske forpligtelser i henhold til disse regler og krav. Det er vores opfattelse, at det opnåede revisionsbevis er tilstrækkeligt og egnet som grundlag for vores konklusion.

Ledelsens ansvar for årsregnskabet

Ledelsen har ansvaret for udarbejdelsen af et årsregnskab, der giver et retvisende billede i overensstemmelse med årsregnskabsloven. Ledelsen har endvidere ansvaret for den interne kontrol, som ledelsen anser for nødvendig for at udarbejde et årsregnskab uden væsentlig fejlinformation, uanset om denne skyldes besvigelser eller fejl.

Ved udarbejdelsen af årsregnskabet er ledelsen ansvarlig for at vurdere virksomhedens evne til at fortsætte driften; at oplyse om forhold vedrørende fortsat drift, hvor dette er relevant; samt at udarbejde årsregnskabet på grundlag af regnskabsprincippet om fortsat drift, medmindre ledelsen enten har til hensigt at likvidere virksomheden, indstille driften eller ikke har andet realistisk alternativ end at gøre dette.

Revisors ansvar for revisionen af årsregnskabet

Vores mål er at opnå høj grad af sikkerhed for, om årsregnskabet som helhed er uden væsentlig fejlinformation, uanset om denne skyldes besvigelser eller fejl, og at afgive en revisionspåtegning med en konklusion. Høj grad af sikkerhed er et højt niveau af sikkerhed, men er ikke en garanti for, at en revision, der udføres i overensstemmelse med internationale standarder om revision og de yderligere krav, der er gældende i Danmark, altid vil afdække væsentlig fejlinformation, når sådan findes. Fejlinformationer kan opstå som følge af besvigelser eller fejl og kan betragtes som væsentlige, hvis det med rimelighed kan forventes, at de enkeltvis eller samlet har indflydelse på de økonomiske beslutninger, som regnskabsbrugerne træffer på grundlag af årsregnskabet.

Den uafhængige revisors revisionspåtegning (fortsat)

Som led i en revision, der udføres i overensstemmelse med internationale standarder om revision og de yderligere krav, der er gældende i Danmark, foretager vi faglige vurderinger og opretholder professionel skepsis under revisionen. Herudover

- identificerer og vurderer vi risikoen for væsentlig fejlinformation i årsregnskabet, uanset om denne skyldes besvigelser eller fejl, udformer og udfører revisionshandlinger som reaktion på disse risici samt opnår revisionsbevis, der er tilstrækkeligt og egnet til at danne grundlag for vores konklusion. Risikoen for ikke at opdage væsentlig fejlinformation forårsaget af besvigelser er højere end ved væsentlig fejlinformation forårsaget af fejl, idet besvigelser kan omfatte sammensværgelser, dokumentfalsk, bevidste udeladelser, vildledning eller tilsidesættelse af intern kontrol
- opnår vi forståelse af den interne kontrol med relevans for revisionen for at kunne udforme revisionshandlinger, der er passende efter omstændighederne, men ikke for at kunne udtrykke en konklusion om effektiviteten af virksomhedens interne kontrol
- tager vi stilling til, om den regnskabspraksis, som er anvendt af ledelsen, er passende, samt om de regnskabsmæssige skøn og tilknyttede oplysninger, som ledelsen har udarbejdet, er rimelige
- konkluderer vi, om ledelsens udarbejdelse af årsregnskabet på grundlag af regnskabsprincippet om fortsat drift er passende, samt om der på grundlag af det opnåede revisionsbevis er væsentlig usikkerhed forbundet med begivenheder eller forhold, der kan skabe betydelig tvivl om virksomhedens evne til at fortsætte driften. Hvis vi konkluderer, at der er en væsentlig usikkerhed, skal vi i vores revisionspåtegning gøre opmærksom på oplysninger herom i årsregnskabet eller, hvis sådanne oplysninger ikke er tilstrækkelige, modificere vores konklusion. Vores konklusioner er baseret på det revisionsbevis, der er opnået frem til datoen for vores revisionspåtegning. Fremtidige begivenheder eller forhold kan dog medføre, at virksomheden ikke længere kan fortsætte driften
- tager vi stilling til den samlede præsentation, struktur og indhold af årsregnskabet, herunder noteoplysningerne, samt om årsregnskabet afspejler de underliggende transaktioner og begivenheder på en sådan måde, at der gives et retvisende billede heraf.

Vi kommunikerer med den øverste ledelse om bl.a. det planlagte omfang og den tidsmæssige placering af revisionen samt betydelige revisionsmæssige observationer, herunder eventuelle betydelige mangler i intern kontrol, som vi identificerer under revisionen.

Udtalelse om ledelsesberetningen

Ledelsen er ansvarlig for ledelsesberetningen.

Vores konklusion om årsregnskabet omfatter ikke ledelsesberetningen, og vi udtrykker ingen form for konklusion med sikkerhed om ledelsesberetningen.

I tilknytning til vores revision af årsregnskabet er det vores ansvar at læse ledelsesberetningen og i den forbindelse overveje, om ledelsesberetningen er væsentligt inkonsistent med årsregnskabet eller vores viden opnået ved revisionen eller på anden måde synes at indeholde væsentlig fejlinformation.

Vores ansvar er derudover at overveje, om ledelsesberetningen indeholder krævede oplysninger i henhold til årsregnskabsloven.

Baseret på det udførte arbejde er det vores opfattelse, at ledelsesberetningen er i overensstemmelse med årsregnskabet og er udarbejdet i overensstemmelse med årsregnskabslovens krav. Vi har ikke fundet væsentlig fejlinformation i ledelsesberetningen.

København, den 28. januar 2020.

KPMG

Statsautoriseret Revisionspartnerselskab

CVR-nr. 25 57 81 98

Henrik O. Larsen

statsaut. revisor

MNE-nr. 15839

Martin Eiler

statsaut. revisor

MNE-nr. 32271

Ledelsesberetning

Koncernoversigt

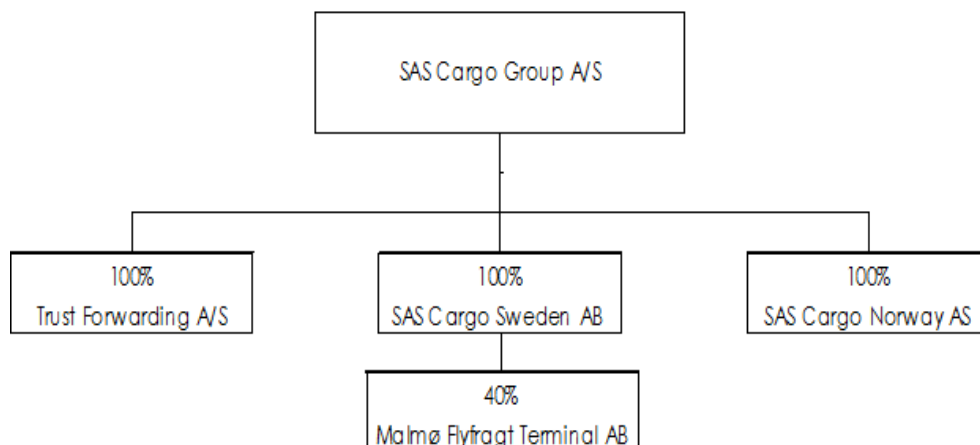

Hovedaktivitet

SAS Cargo Group A/S

Selskabet driver luftfragtvirksomhed.

Trust Forwarding A/S, SAS Cargo Sweden AB og SAS Cargo Norway AS

Selskaberne driver speditjonsvirksomhed for flyfragt og luftpost samt salg af moderselskabets produkter i flere byer i henholdsvis Danmark, Sverige og Norge.

	2018/19	2017/18	2016/17	2016/17	2015/16
Hoved- og nøgletal	T.SEK	T.SEK	T.SEK	T.SEK	T.SEK
Hovedtal					
Nettoomsætning	1.564.121	1.689.447	1.522.497	1.313.001	1.331.534
EBIT/Resultat af primær drift	236.527	267.856	226.193	78.691	242.295
Resultat af finansielle poster	-3.851	8.350	-10.142	13.043	-17.425
Årets resultat	175.357	207.529	186.277	78.170	174.476
Egenkapital	638.630	463.265	252.741	67.816	-12.517
Balancesum	895.041	824.240	594.094	1.037.179	394.597
Investering i anlægsaktiver	7.513	1.401	17.566	13.252	10.621
Nøgletal					
Brutto margin (%)	24,3%	25,8%	25,8%	26,5%	28,1%
Egenkapitalens forrentning (%)	32%	58%	116%	283%	neg.
Egenkapitalandel (%)	71%	56%	43%	7%	neg.

Ledelsesberetning (fortsat)

Udvikling i aktiviteter og økonomiske forhold

Resultatet for perioden 1/11 2018 - 31/10 2019 efter skat blev et overskud på 175,4 MSEK (perioden 1/11 2017 - 31/10 2018 gav et overskud på 207,5 MSEK). Resultatet er, set i lyset af udviklingen på verdensmarkedet for flyfragt, tilfredsstillende.

Lufftartsindustriens (IATAs) fragtmængder for hele verden målt i fragt-tons-kilometer (FTK) har i det meste af regnskabsåret været under pres og tonnagerne ligger generelt under sidste års niveau. Efterspørgslen har været faldende primært som følge af handelskrigen mellem USA og Kina samt usikkerhederne omkring Brexit. Konkurrenternes øgede kapacitetsindsats indebærer desuden en intensiv konkurrencesituation. Samlet set har dette medvirket til et pres på tonnagerne samt et moderat pres på kilo raterne på de ruter, som SAS Cargo udbyder. Hertil kommer at SAS Cargo's tonnager er negativt påvirket af pilotstrejken i april/maj 2019.

På trods af den ugunstige markedssituation, med stærkt øget markedskapacitet og faldende volumner, har SAS Cargo været i stand til at opretholde et tilfredsstillende resultat af den almindelige drift i forhold til 2017/18, og som lever op til forventningerne.

Konkurrencesager - se note 18

Som nævnt i ledelsesberetningerne siden 2006 har SAS Cargo Group A/S været involveret i undersøgelser vedrørende mulige prisaftaler i flyfragtbranchen i flere lande.

I EU kommissionens beslutning i november 2010 blev SAS Koncernen, herunder SAS Cargo Group A/S sammen med et stort antal andre flyselskaber dømt for påstået deltagelse i en global flyfragtkartel i årene 1999-2006 og blev dømt til at betale bøder på 70,2 MEUR. SAS appellerede beslutningen i januar 2011 og i december 2015 ophævede EU-domstolen EU-kommissionens beslutning inklusiv bøder på 70,2 MEUR. EU-domstolens dom vandt retskraft og bødebeløbet på 70,2 MEUR tilbagebetaltes til SAS i begyndelsen af marts 2016.

EU-kommissionen tog i marts 2017 en ny beslutning i samme sag og dømte igen SAS og et stort antal andre flyselskaber at betale bøder for påstået deltagelse i en global flyfragtkartel i årene 1999-2006. Bødebeløbet på 70,2 MEUR er det samme som fra 2010. SAS Cargo Group A/S's andel udgør 64,8 MEUR. Tilbagebetaling og ny bøde indgik i SAS Cargo Group A/S's resultat i årsregnskabet for 2015/16. SAS har appelleret EU-kommissionens beslutning til EU-domstolen. Hovedforhandlingen blev afholdt ved EU-Retten i juli 2019 og EU-Rettens dom forventes i 2020.

Som en konsekvens af EU Kommissionens beslutning i november 2010 og den fornyede beslutning i marts 2017 i luffragtundersøgelsen, er SAS sammen med andre flyselskaber, som også fik bøder af EU-kommissionen, involveret i en række civile skadesprocesser indledt af fragtkunder i blandt andet Storbritannien, Nederlandene og Norge. I december 2018 blev en engelsk erstatningssag mod en række flyselskaber herunder SAS bragt til ophør.

SAS Koncernen og herunder SAS Cargo Group bestrider ansvar i alle disse retssager. Et ugunstigt resultat i disse tvister vil kunne have en væsentlig negativ finansiel indvirkning på SAS Cargo Group A/S. Yderligere civile søgsmål kan ikke udelukkes. Det er ikke muligt at vurdere sagernes udfald. Der er derfor ikke hensat til imødegåelse af yderligere tab.

Ledelsesberetning (fortsat)

Drifts-, kredit- og valutarisici

Der håndteres fragt- og postprodukter for tredjepart, hvilket indebærer risiko for eventuelle erstatningskrav i forbindelse med tingskade, driftsforstyrrelser samt andre skadevoldende handlinger. SAS Cargo Group A/S har forsikret sig mod de væsentligste risici.

Koncernens valutarisici er koncentreret om følgende valutaer: DKK, USD, EUR, GBP, HKD, CPY og JPY. I henhold til koncernens politik, afdækkes åbne valutapositioner for den kommende 4-12 måneders periode.

Den valgte kreditpolitik fastslår, at der for hver modpart skal fastsættes limits. Disse limits overvåges og revideres løbende.

Videnressourcer

Personaleomkostningerne udgør en af de væsentligste omkostninger for SAS Cargo Group, og koncernens konkurrenceevne afhænger blandt andet af evnen til at tiltrække, uddanne og fastholde medarbejdere med rette kvalifikationer og erfaringer.

2018/19 har fortsat været præget af en stor medarbejderinvolvering i forbindelse med virksomhedens strategiarbejde. Alle afdelinger har været aktive i SAS Cargo Groups arbejde med målnedbrydning i roadmaps på både afdelings- og leder niveau. I 2019 udarbejdes fortsat, som en del af selskabets performance management proces, Roadmaps (individuelle handlingsplaner) for den enkelte medarbejder for at sikre en konsistent aktivitets understøttelse af selskabets strategi.

For løbende at sikre fokus på de aftalte aktiviteter, og sikre opnåelse af de strategiske mål, følges op med 1-2-1 coaching for samtlige medarbejdere.

Selskabet er, som en del af den omfattende forretningsforandring som pågår, i gang med at implementere nye digitale funktioner i værdikæden. Der arbejdes fortsat med et omfattende customer care program og en kultur forandring, med det formål at fokusere mere målrettet på kundebehov og -tilfredshed. Der arbejdes fortsat med LEAN i samtlige funktioner.

Der har været og er stadigvæk fokus på gennemførelse af de obligatoriske kurser vedrørende Code of Conduct, IT, GDPR, sikkerhed og miljø.

Der har ikke været nogen forskningsaktiviteter i året, men der er brugt væsentlige ressourcer på at udvikle digitale løsninger i værdikæden, med det formål at forenkle booking for SAS Cargo's kunder.

Miljøforhold

Det væsentligste miljømæssige aspekt for SAS Cargo Group er forbrændingen af fossile brændstoffer i luffragt operation. Andre vigtige miljømæssige aspekter er forbrændingen af fossile brændstoffer til vejtransport og energiforbrug i bygninger. Selskabet arbejder målrettet for at forbedre sine miljø præstationer.

SAS Cargo Group har i 2018/19 fortsat arbejdet med at øge muligheden for at optimere brændstofforbruget, med det mål at opnå lavere emissioner.

Ledelsesberetning (fortsat)

Samfundsansvar

Som selskab i SAS-koncernen er SAS Cargo Group A/S omfattet af SAS-koncernens CSR-politikker, herunder politikker for at respektere menneskerettighederne og for at reducere klimapåvirkninger ved selskabets aktiviteter.

Vedrørende samfundsansvar henvises der derfor til SAS AB' Sustainability Report for 2018/19, der kan findes her:

Link til rapporten vil efterfølgende blive indsat, når denne publiceres den 30. januar 2020.

Repræsentation af det underrepræsenterede køn i SAS Cargo Group A/S' bestyrelse og på øvrige ledelsesniveauer

SAS koncernen har en politik med aktivt at promote repræsentationen af det underrepræsenterede køn i selskabets bestyrelse. Der er sat et mål på 25% repræsentation af det underrepræsenterede køn i SAS Cargo Group A/S' bestyrelse, og 40% på øvrige ledelses niveauer. Der iværksættes følgende aktiviteter for at sikre, at selskabet når dette mål:

- * Indførelse af en transparent ansættelses politik
- * Talent management baseret på præstationer og potentiale
- * Mentoring

Det underrepræsenterede køn er på nuværende tidspunkt 25% af de generalforsamlingsvalgte medlemmer i SAS Cargo Group A/S' bestyrelse.

Der er iværksat tilsvarende aktiviteter for så vidt angår repræsentationen på øvrige ledelses niveauer, hvor der på nuværende tidspunkt er en målsvarende repræsentation på 36% af det underrepræsenterede køn, hvilket er tilfredsstillende.

Der henvises i øvrigt til SAS AB's Sustainability Report for 2018/19 vedrørende de beskrevne aktiviteter indenfor dette område, som også omfatter SAS Cargo Group.

Link til rapporten vil efterfølgende blive indsat, når denne publiceres den 30. januar 2020.

Forventet udvikling

Der er hård konkurrence og overkapacitet i alle væsentlige markeder samtidig med at efterspørgslen har været faldende. Der forventes, at både tonnager og revenue i 2019/20 samlet set vil ligge på niveau med 2018/19, med et uændret resultat til følge.

Den globale luffragtkapacitet forventes fortsat øget i 2019/20, og vil overstige efterspørgslen. Det forventes, at loadfaktorer og markedspriser vil være under fortsat pres bl.a forårsaget af usikkerheden i markedet grundet handelssituationen mellem USA og Kina, Brexit usikkerhed og brændstofpriserne.

Eventuel usikkerhed ved indregning og måling

Årsregnskabet udarbejdes ud fra forudsætninger, der på visse områder indebærer regnskabsmæssige skøn. De anvendte skøn foretages af ledelsen i overensstemmelse med regnskabspraksis og på baggrund af oplysninger og forudsætninger, som ledelsen anser for forsvarlige og retvisende, men som i sagens natur er usikre og uforudsigelige.

Der er ingen regnskabsposter, der indeholder væsentlige skøn for regnskabet.

Usædvanlige forhold

Den i note 15 omtalte hensættelse til potentielle afgiftsforpligtelser i Asien på 60,5 mio pr. 31. oktober 2018, er i januar 2019 blevet endeligt opgjort og afregnet med et lavere beløb end det hensatte. Den positive effekt på ca. 2/3 af det hensatte beløb er indregnet i årsregnskabet for 2019.

I december 2018 blev en engelsk erstatnings sag mod en række flyselskaber herunder SAS bragt til ophør. De med sagen forbundne omkostninger er indeholdt i andre eksterne omkostninger.

Anvendt regnskabspraksis

Årsrapporten er aflagt i overensstemmelse med årsregnskabslovens bestemmelser for regnskabsklasse C (store selskaber). Årsregnskabet aflægges i SEK. Balancedagens valutakurs til SEK er 1,4390810 (1,3942990).

Den anvendte regnskabspraksis er uændret i forhold til tidligere år.

Årsrapporten er aflagt i SEK 1000

Koncernregnskab og pengestrømsopgørelse

SAS Cargo Group A/S har ifølge årsregnskabslovens § 112, stk. 2 undladt at udarbejde koncernregnskab for 2018/19. Endvidere er der med henvisning til årsregnskabsloven § 86, stk. 4 ikke udarbejdet pengestrømsopgørelse, da det ultimative moderselskab, SAS AB, udarbejder denne for koncernen.

Generelt om indregning og måling

Indtægter indregnes i resultatopgørelsen i takt med, at de indtjenes. Herudover indregnes værdireguleringer af finansielle aktiver og forpligtelser, der måles til dagsværdi eller amortiseret kostpris. Endvidere indregnes i resultatopgørelsen alle omkostninger, der er afholdt for at opnå årets indtjening herunder afskrivninger, nedskrivninger og hensatte forpligtelser samt tilbageførsler som følge af ændrede regnskabsmæssige skøn af beløb, der tidligere har været indregnet i resultatopgørelsen.

Aktiver indregnes i balancen, når det som følge af en tidligere begivenhed er sandsynligt, at fremtidige økonomiske fordele vil tilflyde selskabet, og aktivets værdi kan måles pålideligt.

Forpligtelser indregnes i balancen, når selskabet som følge af en tidligere begivenhed har en retlig eller faktisk forpligtelse, og det er sandsynligt, at fremtidige økonomiske fordele vil fragå selskabet og forpligtelsens værdi kan måles pålideligt.

Ved første indregning måles aktiver og forpligtelser til kostpris. Måling efter første indregning sker som beskrevet for hver enkelt regnskabspost nedenfor.

Ved indregning og måling tages hensyn til forudsigelige risici og tab, der fremkommer, inden årsrapporten aflægges, og som be- eller afkræfter forhold, der eksisterede på balancedagen.

Restværdien og restlevetiden af et aktiv er revurderet ved udgangen af hver regnskabsperiode.

Omregning af fremmed valuta

Transaktioner i fremmed valuta omregnes ved første indregning til gennemsnitskurs for måneden. Tilgodehavender, gældsforpligtelser og andre monetære poster i fremmed valuta, som ikke er afregnet på balancedagen, omregnes til balancedagens valutakurs. Valutakursdifferencer, der opstår mellem transaktionsdagens kurs og kursen på henholdsvis betalingsdagen og balancedagen, indregnes i resultatopgørelsen som finansielle poster. Anlægsaktiver, der er købt i fremmed valuta, omregnes til historiske kurser.

Valutakurs

SAS Cargo Group A/S har ifølge årsregnskabslovens § 16, stk. 2 valgt at præsentere årsrapporten i selskabets funktionelle valuta SEK. Pr. 31. oktober 2019 var valutakursen 0,6950 DKK/SEK (31. oktober 2018 var valutakursen 0,7173 DKK/SEK)

Anvendt regnskabspraksis (fortsat)

Resultatopgørelsen

Nettoomsætning

Nettoomsætningen består af trafikindtægter, som omfatter regnskabsårets fløjne luftfragt, samt operationelle indtægter for håndterings-, agent- og speditjonsvirksomhed, der indregnes, når levering har fundet sted. Nettoomsætningen indregnes eksklusive moms og med fradrag af rabatter i forbindelse med salget.

Andre eksterne omkostninger

Andre eksterne omkostninger omfatter direkte fragt- og håndteringsomkostninger, der afholdes for at opnå nettoomsætningen, samt leje- og leasingomkostninger, lokaleomkostninger, administrative omkostninger mv.

Personaleomkostninger

Personaleomkostninger omfatter lønninger og omkostninger vedrørende såvel medarbejdere som ledelse.

Finansielle poster

Finansielle poster omfatter renteindtægter og -omkostninger, realiserede og urealiserede kursgevinster og -tab vedrørende værdipapirer, gældsforpligtelser og transaktioner i fremmed valuta, samt tillæg og godtgørelser under acontoskatteordningen.

Skat

Årets skat, som består af årets aktuelle skat og ændring af udskudt skat, indregnes i resultatopgørelsen med den del, der kan henføres til årets resultat, og direkte på egenkapitalen med den del, der kan henføres til posteringer direkte på egenkapitalen.

Aktuelle skatteforpligtelser eller tilgodehavende aktuel skat indregnes i balancen opgjort som beregnet skat af årets skattepligtige indkomst, reguleret for betalt acontoskat.

Udskudt skat indregnes af alle midlertidige forskelle mellem regnskabsmæssige og skattemæssige værdier af aktiver og forpligtelser, hvor den skattemæssige værdi af aktiverne opgøres med udgangspunkt i den planlagte anvendelse af det enkelte aktiv.

Udskudt skat indregnes og måles på grundlag af de skatteregler og skattesatser i de respektive lande, der med balancedagens lovgivning vil være gældende, når den udskudte skat forventes udløst som aktuel skat. Ændring i udskudt skat som følge af ændringer i skattesatser indregnes i resultatopgørelsen.

Udskudte skatteaktiver, herunder skatteværdien af fremførselsberettigede skattemæssige underskud, indregnes i balancen med den værdi, aktivet forventes at kunne realiseres til, enten ved modregning i udskudte skatteforpligtelser eller som nettoskatteaktiver.

Selskabet er sambeskattet med alle kontrollerede danske virksomheder i SAS koncernen. Den aktuelle danske selskabsskat fordeles mellem de sambeskattede danske virksomheder i forhold til disses skattepligtige indkomster (fuld fordeling med refusion vedrørende skattemæssige underskud).

Balancen

Immaterielle anlægsaktiver

Software måles til kostpris med fradrag af akkumulerede afskrivninger eller til genindvindings-værdien, hvor denne er lavere. Software afskrives over brugstiden, som er 5 år.

Anvendt regnskabspraksis (fortsat)

Kapitalandele i dattervirksomheder

Kapitalandele i dattervirksomheder indregnes og måles efter den indre værdis metode (equity-metoden), hvilket indebærer, at kapitalandelene måles til den forholdsmæssige andel af virksomhedernes regnskabsmæssige indre værdi med tillæg eller fradrag af uafskrevet henholdsvis positiv og negativ goodwill og med fradrag eller tillæg af urealiserede koncerninterne fortjenester og tab.

I resultatopgørelsen indregnes moderselskabets andel af virksomhedernes resultat efter eliminering af urealiserede koncerninterne fortjenester og tab og med fradrag eller tillæg af afskrivning på henholdsvis goodwill og negativ goodwill.

Dattervirksomheder med negativ regnskabsmæssig indre værdi måles til nul, og et eventuelt tilgodehavende hos disse virksomheder nedskrives med moderselskabets andel af den negative indre værdi, i det omfang det vurderes uerholdeligt. Såfremt den regnskabsmæssige negative indre værdi overstiger tilgodehavendet, indregnes det resterende beløb under hensatte forpligtelser, i det omfang modervirksomheden har en retlig eller faktisk forpligtelse til at dække den pågældende virksomheds forpligtelser.

Nettoopskrivning af kapitalandele i dattervirksomheder overføres i forbindelse med resultatdisponeringen til reserve for nettoopskrivning efter den indre værdis metode under egenkapitalen.

Tilgodehavender

Tilgodehavender måles til amortiseret kostpris, der sædvanligvis svarer til nominel værdi, med fradrag af nedskrivninger til imødegåelse af forventede tab samt med reduktion for forventede korrektioner til fløjne mængder.

Periodeafgrænsningsposter

Periodeafgrænsningsposter indregnet under aktiver omfatter afholdte omkostninger, der vedrører efterfølgende regnskabsår. Periodeafgrænsningsposter måles til kostpris.

Pensioner

Selskabet har indgået bidragsbaserede pensionsordninger med sine danske medarbejdere. Herudover har visse personalegrupper ved fratrædelse krav på udbetaling af en fratrædelsesgodtgørelse, opgjort som den kapitaliserede værdi af de resterende bidrag i perioden frem til oprindeligt aftalt pensionstidspunkt. I balancen er indregnet en hensat forpligtelse til dækning heraf i tilfælde af egen fratrædelse, opgjort på basis af ledelsens bedste skøn.

Egenkapital

Udbytte

Udbytte, som ledelsen foreslår uddelt for regnskabsåret, vises som en særskilt post under egenkapitalen.

Andre finansielle forpligtelser

Andre finansielle forpligtelser måles til amortiseret kostpris, der sædvanligvis svarer til nominel værdi.

Anvendt regnskabspraksis (fortsat)

Hoved- og nøgletal

Hoved- og nøgletal er defineret og beregnet i overensstemmelse med Den Danske Finansanalytikerforenings "Anbefalinger & Nøgletal 2015".

Nøgletal	Beregningsformel	Nøgletal udtrykker
Bruttomargin (%) =	$\frac{\text{Bruttoresultat} \times 100}{\text{Nettoomsætning}}$	Virksomhedens driftsmæssige gearing.
Bruttoresultat er beregnet, som nettoomsætning fratrukket vores variable omkostninger, som er Kommissioner, Handling Services, Government charges, Belly samt Trucks, hvilke alle er indeholdt i Andre eksterne omkostninger.		
Egenkap. forrentning (%) =	$\frac{\text{Årets resultat} \times 100}{\text{Gns. egenkapital}}$	Virksomhedens forrentning af den kapital, som ejerne har investeret i virksomheden.
Egenkapitalandel (%) =	$\frac{\text{Egenkapital} \times 100}{\text{Samlede aktiver}}$	Virksomhedens finansielle styrke

Resultatopgørelse for 2019

		1/11-2018 - 31/10-2019	1/11-2017 - 31/10-2018
	Note	I SEK	I SEK
Trafikindtægter	1	1.506.644	1.633.114
Operationelle indtægter		57.477	56.333
Nettoomsætning		1.564.121	1.689.447
Andre eksterne omkostninger	2	(1.236.262)	(1.336.507)
Personaleomkostninger	3	(77.342)	(68.703)
Afskrivninger	4	(13.990)	(16.381)
Resultat af primær drift		236.527	267.856
Indtægter af kapitalandele i tilknyttede virksomheder	5	(2.966)	(4.851)
Øvrige finansielle indtægter	6	145	8.837
Finansielle omkostninger	7	(3.995)	(487)
Resultat før skat		229.711	271.355
Skat	8	(54.354)	(63.826)
Årets resultat	9	175.357	207.529

Balance

31. oktober 2019

	Note	31-okt 2019 tSEK	31-okt 2018 tSEK
Aktiver			
IT-systemer		31.591	38.068
Immaterielle anlægsaktiver	10	31.591	38.068
Kapitalandele i tilknyttede virksomheder	5	64.996	67.954
Finansielle anlægsaktiver		64.996	67.954
Anlægsaktiver		96.587	106.022
Tilgodehavender fra salg & tjenesteydelser		3.028	3.359
Tilgodehavender hos tilknyttede virksomheder	11	788.117	695.224
Andre tilgodehavender		5.868	6.154
Udskudte skatteaktiver	12	(2.074)	10.680
Periodeafgrænsningsposter	13	3.515	2.801
Tilgodehavender		798.454	718.218
Likvide beholdninger		-	-
Omsætningsaktiver		798.454	718.218
Aktiver i alt		895.041	824.240

Balance

31. oktober 2019

	Note	31-okt 2019 tSEK	31-okt 2018 tSEK
Passiver			
Egenkapital			
Selskabskapital	14	73.658	73.658
Overført resultat		564.972	389.607
Egenkapital		638.630	463.265
Hensatte forpligtelser			
Hensættelser	15	281	60.858
Hensatte forpligtelser		281	60.858
Lån fra tilknyttede virksomheder		350	(0)
Leverandørgæld		8.669	12.221
Gæld til tilknyttede virksomheder		182.414	205.312
Selskabsskat		39.531	57.326
Anden gæld	16	25.166	25.258
Kortfristede gældsforpligtelser		256.130	300.117
Gældsforpligtelser		256.130	300.117
Passiver		895.041	824.240
Leasingforpligtelser	17		
Eventualforpligtelser	18		
Nærtstående parter	19		
Koncernforhold	20		
Honorar til generalforsamlingsvalgt revisor	21		
Begivenheder efter regnskabsårets afslutning	22		

Egenkapitaloppgørelse pr. 31.10.2019

	Selskabs- kapital	Overført resultat	I alt
	†SEK	†SEK	†SEK
Egenkapital 01.11.2017	73.658	179.083	252.741
Valutakursregulering vedr. udenlandske dattervirksomheder	-	2.995	2.995
Årets resultat	-	207.529	207.529
Egenkapital 31.10.2018	73.658	389.607	463.265
Egenkapital 01.11.2018	73.658	389.607	463.265
Valutakursregulering vedr. udenlandske dattervirksomheder	-	8	8
Årets resultat	-	175.357	175.357
Egenkapital 31.10.2019	73.658	564.972	638.630

Noter

		2018/19	2017/18
		tSEK	tSEK
1	Trafikindtægter		
	Rutefordeling:		
	Intercontinental	1.430.017	1.523.146
	Europa	64.349	90.506
	Danmark	505	17
	Sverige	222	131
	Norge	5.408	7.255
	Intra-Skandinavien	6.143	12.059
		1.506.644	1.633.114
2	Andre eksterne omkostninger		
	Den i note 15 omtalte hensættelse til potentielle afgiftsforpligtelser i Asien på 60,5 mio pr. 31. oktober 2018, er i januar 2019 blevet endeligt opgjort og afregnet med et lavere beløb end det hensatte. Den positive effekt på 2/3 af det hensatte beløb er indregnet i årsregnskabet for 2019 under andre eksterne omkostninger.		
	I december 2018 blev en engelsk erstatningssag mod en række flyselskaber herunder SAS bragt til ophør. De med sagen forbundne omkostninger er indeholdt i andre eksterne omkostninger.		
3	Personaleomkostninger		
	Lønninger og gager	(65.276)	(59.627)
	Pensionsbidrag	(6.700)	(6.294)
	Andre sociale omkostninger	(1.429)	(628)
	Andre personaleomkostninger	(3.937)	(2.154)
	I alt	(77.342)	(68.703)
	Med henvisning til årsregnskabsloven § 98 B, stk 3.2 er vederlag til direktionen ikke oplyst.		
	Gennemsnitligt antal medarbejdere	84	86
4	Afskrivninger		
	IT-systemer	(13.990)	(16.381)
	I alt	(13.990)	(16.381)

Noter

		Kapitalandele i tilknyttede virksomheder			
		†SEK			
5	Finansielle anlægsaktiver				
	Kostpris 01.11.2018			683.426	
	Kostpris 31.10.2019			683.426	
	Nettopskrivninger 01.11.2018			(615.472)	
	Valutakursregulering			8	
	Andel i årets resultat, netto			(2.966)	
	Nettopskrivninger 31.10.2019			(618.430)	
	Regnskabsmæssig værdi 31.10.2019			64.996	
					Resultat efter skat 31.10.2019
Selskab	Hjemsted	Selskabskapital	Egenkapital	Ejerandel	†SEK
Kapitalandele i tilknyttede virksomheder omfatter:					
Trust Forwarding A/S	Tårnby (Danmark)	17,0 MDKK	16,8 MDKK	100%	(4.166)
SAS Cargo Norway AS	Oslo (Norge)	12,0 MNOK	12,2 MNOK	100%	(480)
SAS Cargo Sweden AB	Stockholm (Sverige)	8,6 MSEK	28,3 MSEK	100%	1.680
					(2.966)
				2018/19	2017/18
				†SEK	†SEK
6	Øvrige finansielle indtægter				
	Andre finansielle indtægter			95	126
	Valutakursreguleringer			50	8.712
	I alt			145	8.837
7	Finansielle omkostninger				
	Rente til tilknyttede virksomheder			(44)	(26)
	Andre finansielle omkostninger			(514)	(312)
	Valutakursreguleringer			(3.437)	(149)
	I alt			(3.995)	(487)

Noter

		2018/19	2017/18
		tSEK	tSEK
8	Skat af årets resultat		
	Aktuel skat	(39.531)	(61.190)
	Regulering vedr. tidligere år	(2.069)	(3.068)
	Ændring af udskudt skat/ skatteaktiv	(12.754)	432
	I alt	(54.354)	(63.826)
9	Forslag til resultatdisponering:		
	Årets resultat	175.357	207.529
	Disponibelt resultat	175.357	207.529
	Overført til næste år	175.357	207.529
	Disponeret i alt	175.357	207.529
10	Immaterielle anlæg		
		IT-systemer	Forudbetalte IT-systemer
		tSEK	tSEK
	Kostpris 01.11.2018	91.943	1.764
	Tilgang	7.513	0
	Overførsel	(4.478)	4.478
	Kostpris 31.10.2019	94.978	6.242
	Afskrivninger 01.11.2018	(55.639)	0
	Årets afskrivninger	(13.990)	0
	Afskrivninger 31.10.2019	(69.629)	0
	Regnskabsmæssig værdi 31.10.2019	25.349	6.242
11	Tilgodehavende fra tilknyttede virksomheder		
	Fragttilgodehavender	143.826	146.762
	Øvrige tilgodehavender fra tilknyttede virksomheder	644.291	548.462
	I alt	788.117	695.224

Noter

12 Udskudte skatteaktiver

Udskudt skatteaktiv relaterer sig til pensionsforpligtelser og hensættelser. Det udskudte skatteaktiv forventes at kunne anvendes inden for en periode på 3-5 år. Når det vurderes for hvilken periode skatteaktivet kan anvendes, henses der til at selskabet forventer et positivt resultat over de næste år.

	2018/19	2017/18
	†SEK	†SEK
Udskudt skatteaktiv fordeler sig på følgende poster:		
Immaterielle anlægsaktiver	(3.509)	(4.912)
Pensionsforpligtelser	62	79
Hensatte forpligtelser	1.373	15.513
I alt	(2.074)	10.680
Nettoværdien er indregnet således i balancen:		
Udskudte skatteaktiver	1.435	15.592
Udskudte skatteforpligtelser	(3.509)	(4.912)
	(2.074)	10.680
	2018/19	2017/18
	†SEK	†SEK
Noteoplysning		
Hensættelse til udskudt skat 1. november	14.828	10.248
Udskudt skat indregnet i indkomstopgørelsen	(12.754)	432
Hensættelse til udskudt skat 31.10.2019	2.074	10.680

13 Periodeafgrænsningsposter

Periodeafgrænsningsposter indregnet som aktiver omfatter afholdte forudbetalte omkostninger vedrørende husleje, forsikringspræmier, software og anden IT, mv.

14 Selskabskapital

Selskabskapitalen består af 610.000 aktier á 100 DKK

Aktierne er ikke opdelt i klasser

Noter

	2018/19	2017/18
	ISEK	ISEK
15 Hensatte forpligtelser		
Saldo pr. 01.11	60.858	60.915
Anvendt i året	(60.577)	(57)
Saldo pr. 31.10.2019	281	60.858
Der sammensætter sig således:		
Hensatte pensionsforpligtelser	281	358
Hensatte potentielle afgiftsforpligtelser	0	60.500
	281	60.858
16 Anden gæld		
Kortfristet, forfalder indenfor 1 år	25.166	25.258
	25.166	25.258
17 Leasingforpligtelser		
Der er indgået operationelle leje- og leasingaftaler vedrørende husleje, containere og biler.		
Kortfristet, forfalder indenfor 1 år	22.588	21.122
Langfristet, forfalder indenfor 1-5 år	552	15.525
Leasingforpligtelser	23.140	36.647
Heraf lejeforpligtelser overfor koncernforbundne selskaber	6.252	5.912

18 Eventualforpligtelser

Selskabet indgår i sambeskatning med SAS Danmark A/S som administrationselskab. Selskabet hæfter derfor i henhold til selskabsskattelovens regler herom fra og med 1. juli 2012 for eventuelle forpligtelser til at indeholde kildeskat på renter, royalties og udbytter for de sambeskattede selskaber.

Moderselskabet hæfter solidarisk med fællesregistrerede koncernselskaber (SAS Konsortiet, Amager Strandvej 392, 2770 Kastrup, Trust Forwarding A/S m.fl.) for den samlede momsforpligtelse samt for pålignet A-skat, ATP m.v.

Selskabet har indgået bidragsbaserede pensionsordninger med sine danske medarbejdere. Ved fratrædelse har visse personalegrupper krav på udbetaling af en fratrædelsesgodtgørelse, opgjort som den kapitaliserede værdi af de resterende bidrag i perioden frem til oprindeligt aftalt pensioneringstidspunkt. I tilfælde af at selskabet ikke længere er en del af SAS-koncernen, forfalder fratrædelsesgodtgørelsen for disse medarbejdere. Den maksimale forpligtelse for selskabet udgør 2,8 MSEK, hvoraf 0,3 MSEK er hensat i balancen.

Som nævnt i ledelsesberetningerne siden 2006 har SAS Cargo Group A/S været involveret i undersøgelser vedrørende mulige prisaftaler i flyfragtbranchen i flere lande.

Noter

Eventualforpligtelser (fortsat)

I EU kommissionens beslutning i november 2010 blev SAS Koncernen, herunder SAS Cargo Group A/S sammen med et stort antal andre flyselskaber dømt for påstået deltagelse i en global flyfragtkartel i årene 1999-2006 og blev dømt til at betale bøder på 70,2 MEUR. SAS appellerede beslutningen i januar 2011 og i december 2015 ophævede EU-domstolen EU-kommissionens beslutning inklusiv bøder på 70,2 MEUR. EU-domstolens dom vandt retskraft og bødebeløbet på 70,2 MEUR tilbagebetaltes til SAS i begyndelsen af marts 2016.

EU-kommissionen tog i marts 2017 en ny beslutning i samme sag og dømte igen SAS og et stort antal andre flyselskaber at betale bøder for påstået deltagelse i en global flyfragtkartel i årene 1999-2006. Bødebeløbet på 70,2 MEUR er det samme som fra 2010. SAS Cargo Group A/S's andel udgør 64,8 MEUR. Tilbagebetaling og ny bøde indgik i SAS Cargo Group A/S's resultat i årsregnskabet for 2015/16. SAS har appelleret EU-kommissionens beslutning til EU-domstolen. Hovedforhandlingen blev afholdt ved EU-Retten i juli 2019 og EU-Rettens dom forventes i 2020.

Som en konsekvens af EU Kommissionens beslutning i november 2010 og den fornyede beslutning i marts 2017 i luftfragtundersøgelsen, er SAS sammen med andre flyselskaber, som også fik bøder af EU-kommissionen, involveret i en række civile skadesprocesser indledt af fragtkunder i blandt andet Storbritannien, Nederlandene og Norge. I december 2018 blev en engelsk erstatningssag mod en række flyselskaber herunder SAS bragt til ophør.

SAS Koncernen og herunder SAS Cargo Group bestrider ansvar i alle disse retssager. Et ugunstigt resultat i disse tvister vil kunne have en væsentlig negativ finansiel indvirkning på SAS Cargo Group A/S. Yderligere civile søgsmål kan ikke udelukkes. Det er ikke muligt at vurdere sagernes udfald. Der er derfor ikke hensat til imødegåelse af yderligere tab.

19

Nærtstående parter

Nærtstående parter med bestemmende indflydelse omfatter moderselskabet SAS AB.

SAS AB, Frösundaviks Allé 1, SE - 195 87, Stockholm, Sverige.

Nærtstående parter omfatter selskabets moderselskab SAS AB, tilknyttede virksomheder samt selskabets ledelse.

Transaktioner

Selskabet har valgt kun at oplyse om transaktioner, der ikke er foretaget på normale markedsvilkår efter årsregnskabslovens §98 c, stk. 7.

Der har ikke i årets løb, bortset fra almindelige koncerninterne transaktioner og normalt ledelsesvederlag, været gennemført transaktioner med bestyrelse, direktion, ledende medarbejdere, væsentlige aktionærer, tilknyttede virksomheder eller andre nærtstående parter.

Koncerninterne transaktioner består af almindelig samhandel, betaling for koncerninterne services mv.

Alle transaktioner med nærtstående parter er foretaget på markedsmæssige vilkår.

20

Koncernforhold

SAS Cargo Group A/S indgår i koncernregnskabet for SAS AB, Stockholm. Koncernregnskabet er tilgængeligt på <https://www.sasgroup.net/en/strong-result-in-line-with-outlook/>, som er selskabets ultimative moderselskab.

21

Honorar til generalforsamlingsvalgt revisor

Honorar til generalforsamlingsvalgt revisor er ikke oplyst under henvisning til årsregnskabsloven § 96 stk. 3.

22

Begivenheder efter regnskabsårets afslutning

Der er ikke efter balancedagen indtruffet forhold, som har væsentlig indflydelse på bedømmelse af årsrapporten.